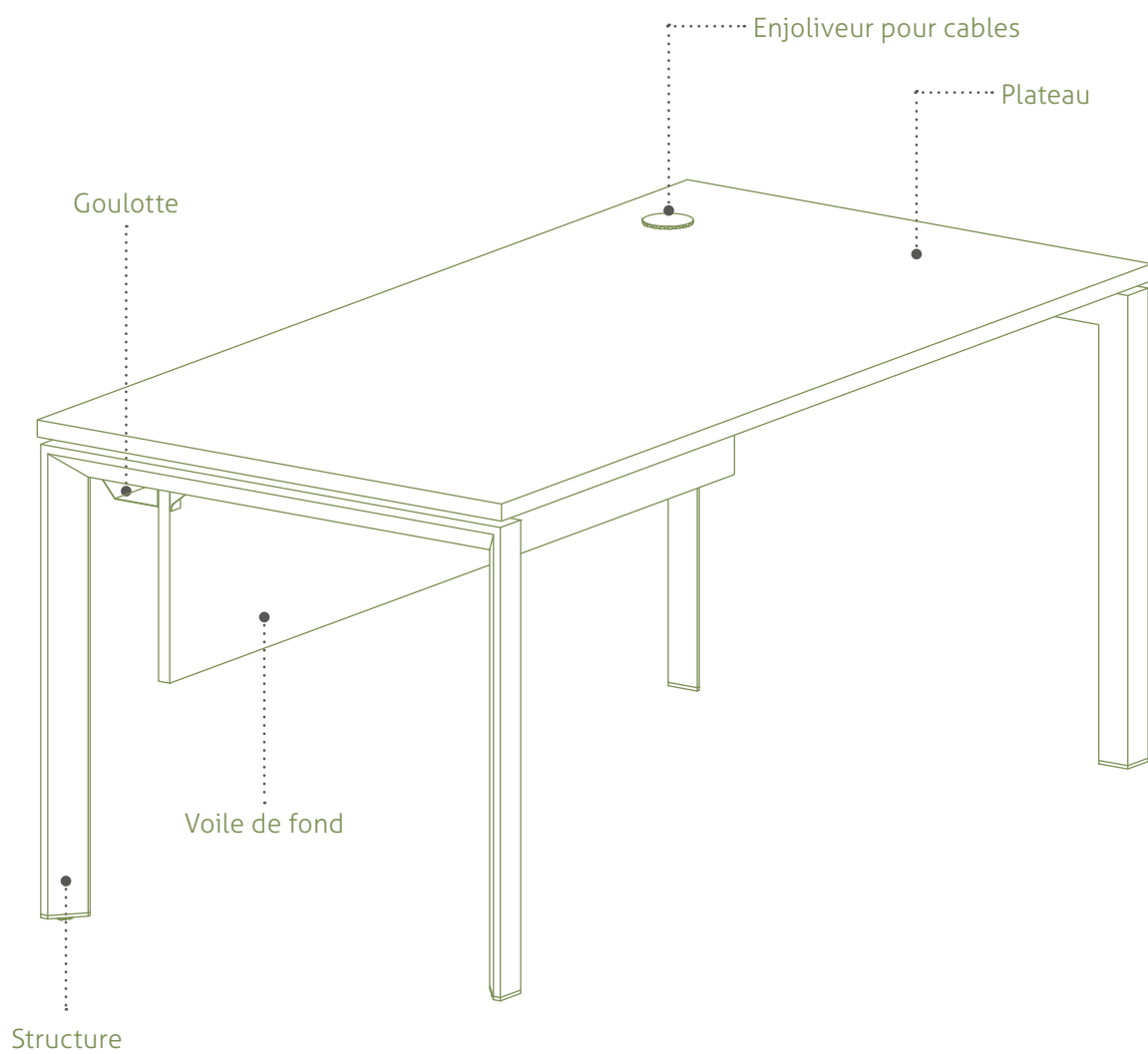
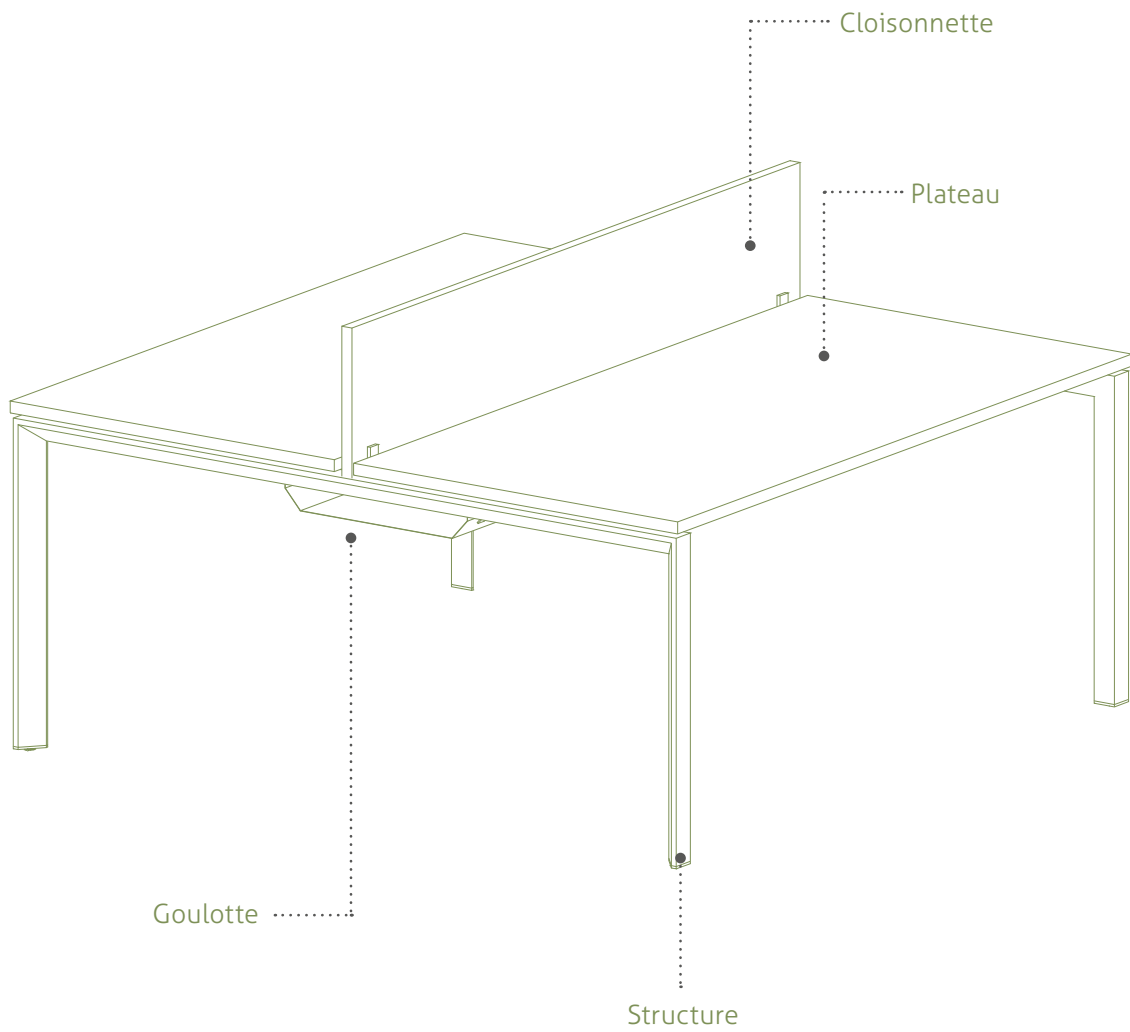



TABLE INDIVIDUELLE





ENSEMBLE DE 2 BUREAUX EN VIS À VIS



PLATEAUX

 **Plateaux mélaminés:** fabriqués en panneau aggloméré de particules de 25 mm d'épaisseur recouvrement en mélamine de 120 g/m² pour les deux côtés et une densité de 630 ± 5 kg/m³. Des chants extérieurs en ABS 2 mm d'épaisseur collés avec colle thermofusible et arrondis.
Finitions: graphite, blanc, gris, hêtre, chêne moyen, poirier, wengué, acacia clair, acacia foncé, noir, chêne veiné et chêne grisé.

 **Plateaux stratifiés:** fabriqués en panneau aggloméré de particules de 25 mm d'épaisseur recouvrement statifié 0,8 mm pour les deux côtés et une densité 630 ± 5 kg/m³. Des chants extérieurs en ABS 2 mm d'épaisseur collés avec colle thermofusible et arrondis.
Finitions: graphite, blanc, gris, hêtre, chêne moyen, poirier, wengué, acacia clair, acacia foncé, noir, chêne veiné et chêne grisé.

 **Plateaux phénoliques:** fabriqués en panneau laminé à haute pression et des résines phénoliques de fibres de papier *kraft* de 13 mm d'épaisseur. Densité 1400 kg/m³. Sans chant et rebords arrondis à 2mm sur tout le périmètre. Finition: blanc avec rebord noir.

 **Plateaux en verre:** trempé et vitrifié d'épaisseur 10 mm, chants biseautés de 2 mm sur tout le périmètre. Finitions en blanc ou noir.

 Tous ces plateaux se fixent à la structure **sans besoin d'outillage**, simplifiant ainsi le montage et permettant se **déplacer de 14 cm** pour pouvoir accéder à l'électrification si besoin.



 **LATÉRAUX FERMÉS**

Tubes en acier DC01 formés à froid de **forme triangulaire**, de 50 x 50 épaisseur 1,8 mm ou de 60 x 60 x 1,5 mm.

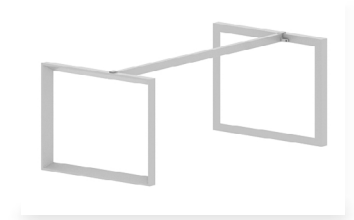
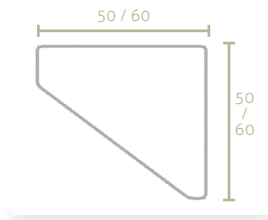

Vérins de réglage (M6 et hauteur \pm 2 cm).

 **LATÉRAUX OUVERTS**

Tubes en acier DC01 formés à froid de **forme triangulaire**, de 50 x 50 épaisseur 1,8 mm ou 60 x 60 x 1,5 mm.



Vérins de réglage en plastique noire ABS (M8 et hauteur \pm 2 cm).



Tous ces latéraux sont pourvus de rivets avec filet métrique 6 pour le montage des composants et pièces de la série.



Finitions en peinture époxy argent (RAL 9006), blanc (RAL 9016), graphite (RAL 7022), noir (RAL 9005) ou chromé.



Renforts: réalisés de tubes rectangulaires en acier de 50 x 30 x 2 mm. Pour la fixation des latéraux, ces renforts sont pourvus de pièces en aluminium aux 2 extrémités filetées pour vis métriques de 6. Finitions en peinture époxy argent (RAL 9006).

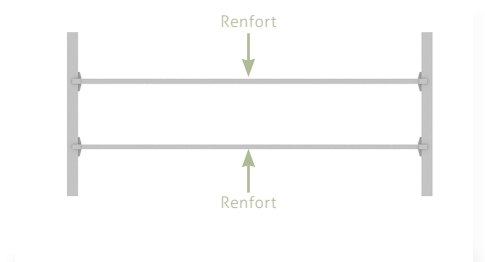
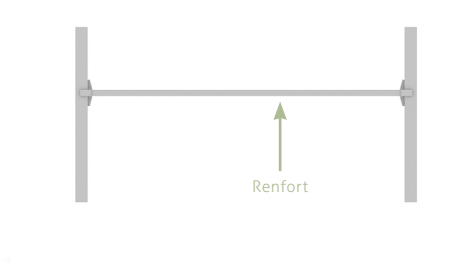



PROCESSUS DE FABRICATION



Structure est soudée avec **système MIG:**

- a) Fil de cuivre de 1 mm anti-torsion avec un bain laqué.
- b) Gaz corgon 15 (85% d'oxygène et 15% corgon).



Le processus de peinture est réalisé dans un tunnel de traitement superficiel:

- ① Dégraissage et traitement de conversion (couche de conversion inorganique manométrique basée en zirconium). Ensuite deux rinçages avec eau d'osmose et Séchage. De cette façon, les pièces sont prêtes pour une parfaite adhésion de la peinture et une bonne protection anticorrosive. Les bains de ces phases sont remplis par cascade inverse et les restes sont recueillis par un centre autorisé.
- ② Le séchage se réalise dans un four pendant environ 11 minutes à une température de 110°C.
- ③ Peinture : au préalable, il y a une zone de refroidissement où les pièces peuvent arriver à une température idéale qui permet contrôler l'uniformité de la couche de peinture. L'application est réalisée en cabines automatiques par des pistolets robotisés ; puis, il y a une retouche manuelle pour s'assurer que tous les coins sont peints.
- ④ Four de polymérisation où la peinture est fondue à 200°C pendant 20 min. pour obtenir une parfaite adhérence et une meilleure finition de la surface.



COMPLÉMENTS OPTIONNELS

VOILE DE FOND POUR TABLE INDIVIDUELLE



Longueurs 220, 200, 180, 160, 140, 120, 100 et 80 cm



Fixation à renfort de la table avec des équerres en acier peintes en peinture époxy argent (RAL 9006), blanc (RAL 9016), graphite (RAL 7022) ou noir (RAL 9005).



Voile de fond en mélamine: fabriqués en panneau aggloméré de particules de 19 mm d'épaisseur recouvrement en mélamine de 120 g/m² pour les deux côtés et une densité de 630 ± 5 kg/m³. Des chants extérieurs en ABS 0,8 mm d'épaisseur collés avec colle thermofusible et chant biseauté. Finitions: argent, blanc, graphite ou noir.



Voile de fond en métal: fabriqués en tôle laminée à froid d'acier de 0.8 mm d'épaisseur DC01.

Finitions: époxy argent (RAL 9006), blanc (RAL 9016), graphite (RAL 7022) ou noir (RAL 9005).

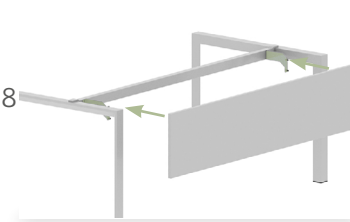

GOULOTTES

Fabriqués en tôle laminée à froid d'acier de 0.8 mm d'épaisseur DC01.

Prépercées pour y fixer les kits électriques.



Finitions: époxy argent (RAL 9006), blanc (RAL 9016), graphite (RAL 7022 et 7015) ou noir (RAL 9005).

SIMPLE: POUR TABLE INDIVIDUELLE



- **Table avec voile de fond:** dessus de voile de fond ou fixées au renfort à l'aide des équerres et écrous M6.

- **Table SANS voile de fond:** fixées au renfort à l'aide des équerres et écrous M6.

DOUBLE: POUR ENSEMBLES VIS À VIS ET TABLES DE RÉUNION



Fixées aux renforts à l'aide de colliers de serrage.

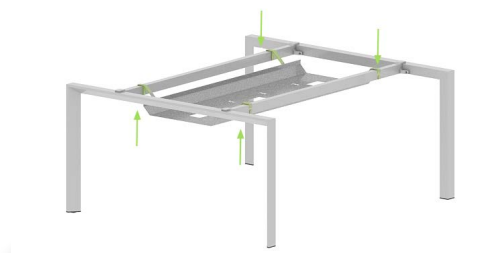
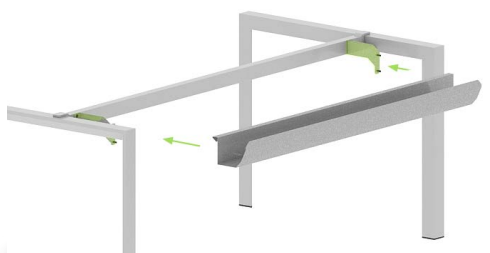

⊕ COMPLÉMENTS OPTIONNELS

MONTÉE DE CÂBLES VERTICALE



Pour bureaux individuels:

Montée des câbles **aimanté** (45 x 52 mm H=595 mm).



Fabriquées en tôle laminée à froid d'acier de 0.8 mm d'épaisseur DC01.

Montage à la structure sans outils.

Finitions: époxy argent (RAL 9006), blanc (RAL 9016), graphite (RAL 7022) ou noir (RAL 9005).

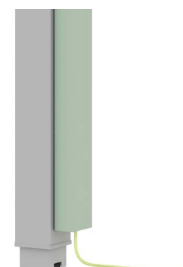

Pour ensembles en vis à vis et tables de réunion:



Totem (110 x 150 mm).

Fabriqués en tôle laminée à froid d'acier de 0.8 mm d'épaisseur DC01.



L'ancrage au sol à l'aide de visserie (optionnel).

Finitions: époxy argent (RAL 9006), blanc (RAL 9016), graphite (RAL 7022) ou noir (RAL 9005).

Disponibles en deux hauteurs:

- **Pour** goulotte inférieure: 625mm

- **Sans** goulotte inférieure: 560 mm.

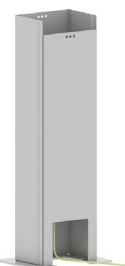

SUPPORT UC



Structure faite de planches en acier de 2mm.

Réglable en profondeur au moyen de vis.

Finitions en peinture epoxy argent (RAL 9006), blanc (RAL 9016), graphite (RAL 7022) ou noir (RAL 9005).



Fixées au renfort.



Largeur réglable: 12,9 - 21,6 cm

Profondeur: 36,5 cm

Hauteur: 51,6 cm



+ COMPLÉMENTS OPTIONNELS

SUPPORT ÉCRAN



L'écran se fixe au support à l'aide d'une plaque, adaptable à tous les écrans. Il est muni d'un système de piston à gaz avec ressorts pour adapter la hauteur et l'angle de rotation.

Disponible pour un écran ou 2.

Finition: argent, blanc ou noir.



Fixation au plateau de la table.



Perçage Ø10 /11 mm

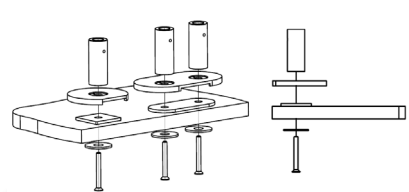

LUMINAIRE POUR BUREAUX EN VIS À VIS



Longueurs 180, 160 et 140 cm.



Structure composée de 3 parties:

① **Fixation à la structure de la table:**
2 traverses en acier laminés à froid de 50 x 30 x 2 mm fixes perpendiculairement aux renforts. Finitions en peinture époxy argent (RAL 9006), blanc (RAL 9016), graphite (RAL 7022) ou noir (RAL 9005). 4 pièces de quincaillerie en tôle d'acier de 3 mm, de finition galvanisée blanche pour une bonne fixation à la structure à l'aide de vis métrique 4 sont prévues.

② **Colonnes verticales:** tubes en acier de 20 x 20 x 1,5 mm. Unis par soudure MIG. Finitions en peinture époxy argent (RAL 9006), blanc (RAL 9016), graphite (RAL 7022) ou noir (RAL 9005). Un écrou carré avec un filetage M6 est logé en haut de la colonne.

③ **Partie supérieure:** tube en acier de 30 x 30 x 1.5 mm. Les écrans du lampadaire sont fabriqués en tôle laminée à froid de 0,8 mm d'épaisseur DC01 et il sont fixés au tube central à l'aide de vis M4. Finitions en peinture époxy argent (RAL 9006), blanc (RAL 9016), graphite (RAL 7022) ou noir (RAL 9005). Illumination LED de 26W, 45000°k et 2000 lumens / mt et IRC: 80 (>500 luxs pour la surface de travail). Sans scintillement. Interrupteur inclus à la partie supérieure pour allumer et éteindre.

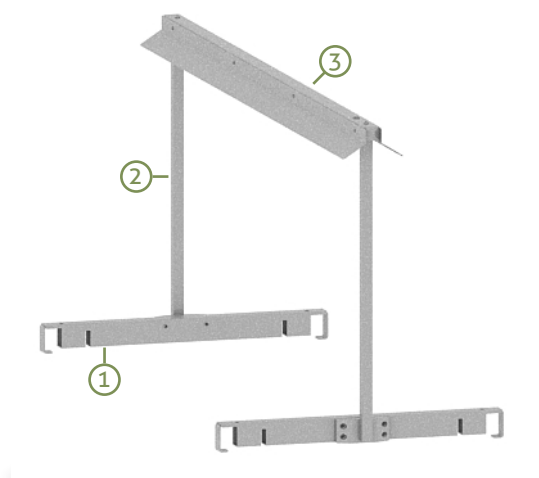

Transformateur: Câble de raccordement rapide à 3 pôles qui permet l'alimentation au courant électrique.



Fixées au renfort ou à la carcasse.



CLOISONNETTE FRONTALE et LATÉRALE - 1 niveau



FRONTALE: Longueurs 180, 160, 140, 120, 100 et 80 cm



LATÉRALE: Profondeur 160, 120, 80 et 60 cm.



Fixation à la structure.



Frontale pour bureaux individuels



Frontale pour bureaux en vis à vis

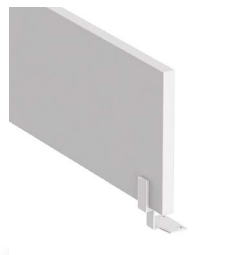

Latéral terminale

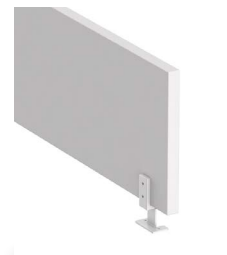

Latéral centrale



Hauteur utile: 28,6 cm

Hauteur totale: 31,5 cm



Fixation à l'aide de pinces en acier et écrous M6. Finition époxy argent (RAL 9006), blanc (RAL 9016), graphite (RAL 7022) ou noir (RAL 9005).

FINITIONS:

 **Mélamine:** 25mm d'épaisseur en graphite, argent, blanc, gris, hêtre, chêne moyen, poirier, wengué, acacia clair, acacia foncé, noir, chêne veiné et chêne grisé. Chants en ABS de 2mm d'épaisseur.



Méthacrylate: 6 mm d'épaisseur en transparent ou blanc opaque.



Tissu: 28mm d'épaisseur en tissu série 1 ou 4 collé au panneau mélaminé.



ACCESSOIRES DISPONIBLES:

Les accessoires translucides sont suspendus à la cloisonnette grâce à une pince en aluminium couleur argent. Non disponibles pour cloisonnettes en méthacrylate.

Bac petit



Bac long

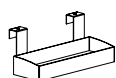

Support pour CDs



Support dossiers suspendus

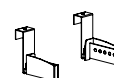

+ COMPLÉMENTS OPTIONNELS

CLOISONNETTE FRONTALE - 1 niveau avec rail



FRONTALE: Longueurs 180, 160, 140, 120, 100 et 80 cm



Fixation à la structure.



Frontale pour bureaux individuels



Frontale pour bureaux en vis à vis



Hauteur utile: 28,6 cm

Hauteur totale: 31,5 cm



Fixation à l'aide de pinces en acier et écrous M6. Finition époxy argent (RAL 9006), blanc (RAL 9016), graphite (RAL 7022) ou noir (RAL 9005).

Rail et pinces même finition: argent, blanc, graphite ou noir.

FINITIONS:

 **Mélamine:** 25mm d'épaisseur en graphite, argent, blanc, gris, hêtre, chêne moyen, poirier, wengué, acacia clair, acacia foncé, noir, chêne veiné o chêne grisé. Chants en ABS de 2mm d'épaisseur.



Tissu: 28mm d'épaisseur en tissu série 1 ou 4 collé au panneau mélaminé.



ACCESSOIRES DISPONIBLES:

Les accessoires métalliques sont disponibles en argent et se fixent au rail.

Bac petit



Bac long



Support écran



+ COMPLÉMENTS OPTIONNELS

CLOISONNETTE FRONTALE - 1 niveau avec mousse acoustique



FRONTALE: Longueurs 180, 160, 140, 120, 100 et 80 cm



Fixation à la structure.



Frontale pour bureaux individuels

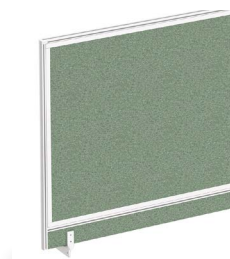

Frontale pour bureaux en vis à vis



CLOISONNETTE FRONTALE 1 NIVEAU AVEC MOUSSE ACOUSTIQUE (AVEC CADRE EN ALUMINIUM.):

- Hauteur utile: 59,4 cm

- Hauteur totale: 62,6 cm

- Fixation à l'aide de pinces en acier et écrous M6. Finition époxy argent (RAL 9006), blanc (RAL 9016) ou graphite (RAL 7022).

- Cadre en aluminium avec finitions argent, blanc, graphite ou noir.



FINITIONS:



Cloisonnette acoustique fabriquée en panneau microporeux de base PET 100% recyclé de $D2,40 \text{ (kg/m}^2\text{)}^{\pm 10}$ et $8^{\pm 0,6}$ mm d'épaisseur. Tissu série 1 ou série 4. Nous vous conseillons des tissus poreux et d'éviter ceux en PVC. Absorption acoustique de 0,45 (MH) α_w .



+ COMPLÉMENTS OPTIONNELS

CLOISONNETTE FRONTALE - 2 niveaux

star



FRONTALE: Longueurs 180, 160, 140, 120, 100 et 80 cm



Fixation à la structure.



Frontale pour bureaux individuels



Frontale pour bureaux en vis à vis



Hauteur utile: 59,4 cm

Hauteur totale: 62,6 cm



Fixation à l'aide de pinces en acier et écrous M6. Finition époxy argent (RAL 9006), blanc (RAL 9016), graphite (RAL 7022) ou noir (RAL 9005).

Cadre en aluminium avec finitions argent, blanc, graphite ou noir.



FINITIONS PANNEAU INFÉRIEUR:

 Mélamine: graphite, argent, blanc, gris, hêtre, chêne moyen, poirier, wengué, acacia clair, acacia foncé, noir, chêne veiné et chêne grisé.



Tissu: en série 1 ou 4 collé au panneau mélaminé.



FINITIONS PANNEAU SUPÉRIEUR:

 Mélamine: graphite, argent, blanc, gris, hêtre, chêne moyen, poirier, wengué, acacia clair, acacia foncé, noir, chêne veiné et chêne grisé.



Tissu: en série 1 ou 4 collé au panneau mélaminé.



Méthacrylate: en transparent ou blanc opaque.



ACCESSOIRES DISPONIBLES:

Les accessoires en plastique sont translucides et se fixent au rail.

Bac petit



Bac long

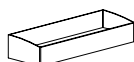

Support pour CDs

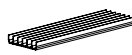

Support dossiers



Bac à courrier
Finition argent



+ COMPLÉMENTS OPTIONNELS

CLOISONNETTE FRONTALE - 2 niveaux avec rail

star



FRONTALE: Longueurs 180, 160, 140, 120, 100 et 80 cm



Fixation à la structure.



Frontale pour bureaux individuels



Frontale pour bureaux en vis à vis



Hauteur utile: 59,4 cm

Hauteur totale: 62,6 cm



Fixation à l'aide de pinces en acier et écrous M6. Finition époxy argent (RAL 9006), blanc (RAL 9016), graphite (RAL 7022) ou noir (RAL 9005).

Cadre en aluminium et rail: finitions en argent, blanc, graphite ou noir.



FINITIONS PANNEAU INFÉRIEUR:

 Mélamine: graphite, argent, blanc, gris, hêtre, chêne moyen, poirier, wengué, acacia clair, acacia foncé, noir, chêne veiné et chêne grisé.



Tissu: en série 1 ou 4 collé au panneau mélaminé.



FINITIONS PANNEAU SUPÉRIEUR:

 Mélamine: graphite, argent, blanc, gris, hêtre, chêne moyen, poirier, wengué, acacia clair, acacia foncé, noir, chêne veiné et chêne grisé.



Tissu: en série 1 ou 4 collé au panneau mélaminé.



Méthacrylate: en transparent ou blanc opaque.



ACCESSOIRES DISPONIBLES:

Les accessoires métalliques sont disponibles en argent et se fixent au rail.

Boîte métallique



Bac métallique



Support écran individuel



+ COMPLÉMENTS OPTIONNELS

PORTIQUE À RAIL



Longueurs 180, 160 et 140.



Formé de 2 colonnes de 250 mm de Ø35 mm unies par une baguette avec 2 rainures pour suspendre les accessoires, support écran et lampe LED.
Finition: aluminium anodisé.



Fixation à la structure.

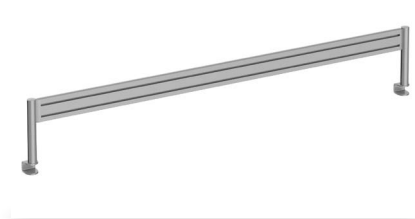

Frontale pour bureaux individuels



ACCESSOIRES DISPONIBLES:

Les accessoires sont métalliques, couleur argent et se fixent aux rainures du portique.

Boîte
métallique



Bac
métallique



Support écran
individuel



Lampe led
742 lm / 4.000K



POUR TABLES DE RÉUNION

TYPE A: Enjoliveur avec 2 prises schuko + 2 RJ45.

- Dans une extrémité du kit 1 connecteur rapide mâle 3 pôles, finition noire.

Dans l'autre extrémité, 1 connecteur rapide femelle 3 pôles, finition noire. Fixé à pression au boîtier.

- 2 prises schuko 45x45, finition noire.

- 1 plaquette plate en ABS 45x45, finition noire.

- 2 connecteurs RJ45 voix-données. Inklus 1 câble CAT6.

- 1 câble secteur 2 mètres, finition noire.

- Le kit type A terminal ou central (1 kit terminal et 2 kits centraux maximum qui suivent).

La somme de toutes les connexions ne peut dépasser 16 A (Nous vous conseillons n'unir pas plus de 3 kits).

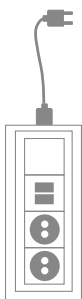

ES DE



FR



US



UK

TYPE B: Enjoliveur avec 3 prises schuko.

- Dans une extrémité du kit 1 connecteur rapide mâle 3 pôles, finition noire. Dans l'autre extrémité, 1 connecteur rapide femelle 3 pôles, finition noire. Fixé à pression au boîtier.

- 3 prises schuko 45x45, finition noire.

- 1 plaquette plate en ABS 45x45, finition noire.

- 1 câble secteur 2 mètres, finition noire.

- Le kit type B terminal ou central (1 kit terminal et 2 kits centraux maximum qui suivent).

La somme de toutes les connexions ne peut dépasser 16 A (Nous vous conseillons n'unir pas plus de 3 kits).



ES DE



FR



US



UK

TYPE C: (Enjoliveur) Cadre fabriqué en polypropylène et couvercle de la boîte en aluminium anodisé (peine inclus). L'ouverture du couvercle est 90° qui permet un accès rapide à la goulotte électrification. Mesures environ 235x120 mm.

Finitions: argent, blanc, graphite ou noir.



POUR BUREAUX INDIVIDUELS ET BUREAUX ALIGNÉS

TYPE D: Obturateur rond de Ø60 mm en ABS avec système d'ouverture giratoire. Finitions: argent, blanc ou noir.



KITS ÉLECTRIFICATION POUR GOULOTTES (SANS ENJOLIVEUR)

TYPE A2: 3 prises schuko + 2 RJ45

- 1 profil d'aluminium anodisé en forme U, avec deux capuchons en plastique ABS noir boulonnés au profil en U par des vis.

- 3 prises schuko 45x45, finition noire.

- 2 connecteurs RJ45 voix-données. Inklus 1 câble CAT6.

- 1 câble secteur 2 mètres, finition noire.

- Le kit type A2 terminal ou central (1 kit terminal et 2 kits centraux maximum qui suivent).

La somme de toutes les connexions ne peut dépasser 16 A (Nous vous conseillons n'unir pas plus de 3 kits).

















TYPE A3: 2 prises SAI + 1 prise schuko + 2 RJ45.

- 1 profil d'aluminium anodisé en forme U, avec deux capuchons en plastique ABS noir boulonnés au profil en U par des vis.

- 2 prises schuko 45x45 pour ASI, finition rouge.

- 1 prise schuko 45x45, finition noire.

- 2 connecteurs RJ45 voix-données. Inklus 1 câble CAT6.

- 1 câble secteur 2 mètres, finition noire.

- 1 câble secteur 2 mètres pour ASI.

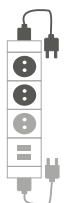

















DIMENSIONS (cm)

star

BUREAUX INDIVIDUELS:

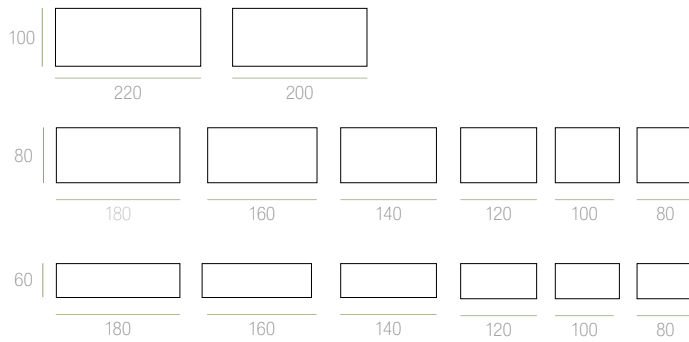

BUREAUX INDIVIDUELS AVEC CRÉDENCE:

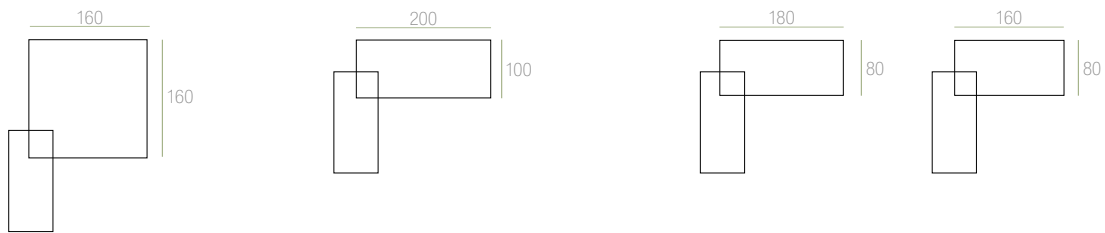

BUREAUX EN VIS À VIS:

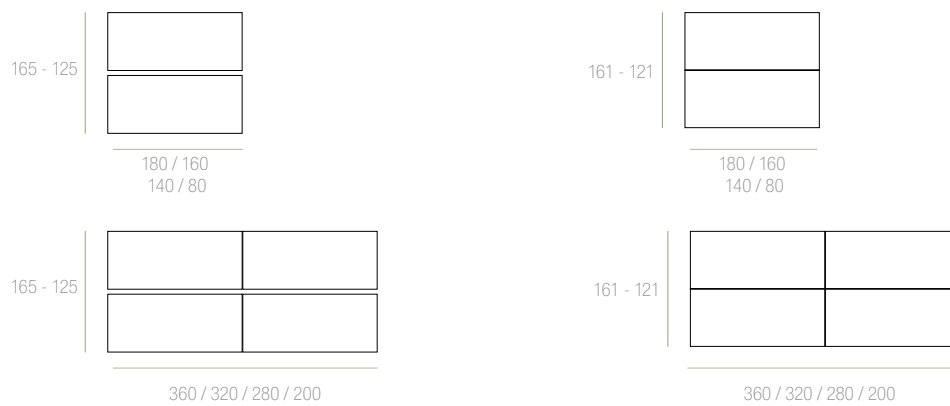

TABLES DE RÉUNION:

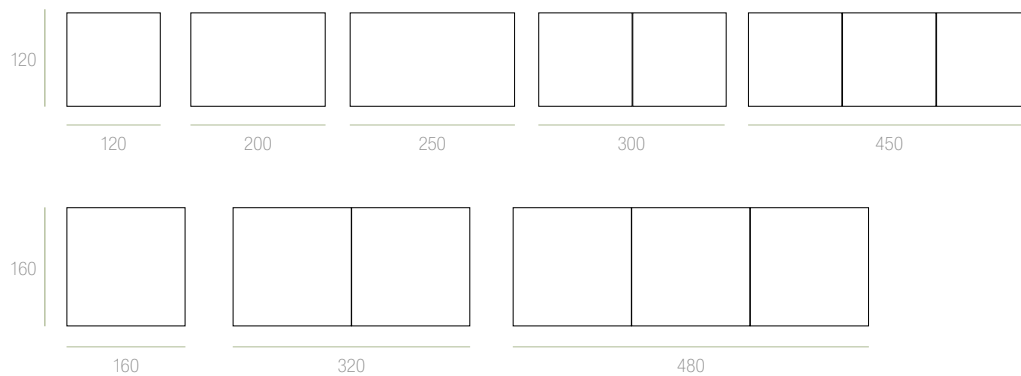

 **FINITIONS**

 **PLATEAUX MELAMINE**

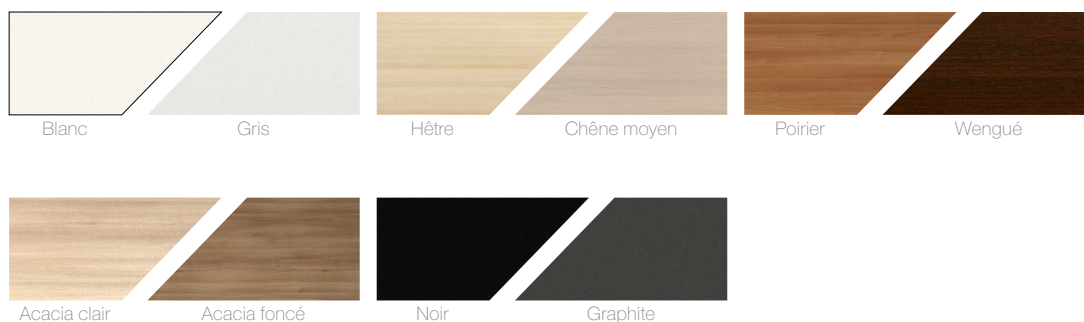

 **PLATEAUX MELAMINE TEXTURÉE**



 **STRUCTURE MÉTALLIQUE**

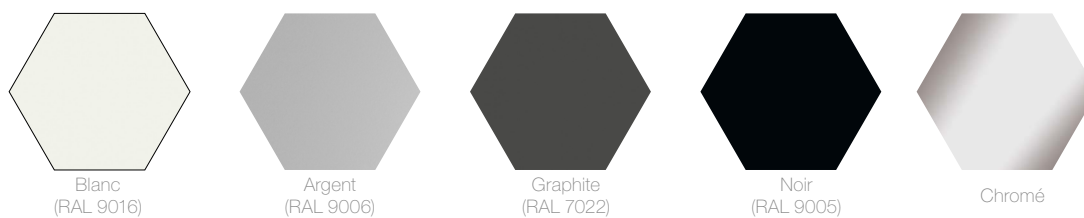



CERTIFICATS

Du produit: UNE-EN 527-1:2011, UNE EN 527-2: 2017+A1:2019

Tables de réunion: UNE EN 15372:2017, UNE EN 1730:2013.



ENTRETIEN

Nettoyer la table et ses composants à l'aide d'un chiffon doux et humide et de savon neutre.



RECYCLABILITÉ ET TOXICITÉ

Cette table ne contient aucun produit toxique et ses composants sont recyclables.



MATÉRIAUX:

- Utilisation du bois provenant des bois exploités de manière soutenable.
- 44 % des matériaux qui constituent la table sont recyclés.



PRODUCTION:

- Le design a été conçu de manière à respecter les bonnes pratiques environnementales en minimisant les ressources énergétiques et naturelles ainsi qu'en produisant un minimum de déchets.
- Le processus de peinture est un procédé sans émissions polluantes pour l'environnement, avec un circuit d'eau fermé et avec de la peinture en poudre EPOXY qui génère un résidu qui n'est pas dangereux.



TRANSPORT:

- Notre propre flotte de camions transporte les produits. Les voyages s'organisent en fonction de routes habituelles qui permettent réduire les émissions de CO₂



VIE UTILE:

- C'est une série modulaire avec de nombreux compléments qui permettent de modifier l'esthétique d'un bureau sans avoir à remplacer les meubles existants.
- Pas besoin de produits de nettoyage spécifiques. Un chiffon humide est suffisant pour le bon entretien de la table.



FIN DE VIE:

- 96% de recyclabilité globale.
- Les composants de différente nature s'identifient et se détachent facilement et peuvent se traiter séparément
- Les matériaux de l'emballage sont recyclables 100%.

